

Fiche technique

Caractéristiques du produit



Plaque de cuisson combinée

| | | |
|-------------------|--------------------------|-------------------------------|
| Modèle | Code SAP | 00013578 |
| FTLRD-88ET | Groupe d'articles | Grilles et plaques de cuisson |



- Type de surface de l'appareil: Combiné
- Dimensions de la planche à griller [mm x mm]: 800 x 800
- Épaisseur de la planche à griller [mm]: 14.00
- Matériau de la plaque supérieure: Acier inoxydable
- Taille de la grille [mm x mm]: 680 x 760
- Tiroir de récupération de la graisse: Oui
- Zones chauffantes indépendantes: Contrôle séparé pour chaque zone de chauffage
- Température maximale de l'appareil [° C]: 300
- Rebord amovible: Oui

| | | | |
|----------------------------------|----------|---|--|
| Code SAP | 00013578 | Alimentation | 400 V / 3N - 50 Hz |
| Largeur nette [mm] | 800 | Dimensions de la planche à griller [mm x mm] | 800 x 800 |
| Profondeur nette [mm] | 800 | Taille de la grille [mm x mm] | 680 x 760 |
| Hauteur nette [mm] | 220 | Type de surface de l'appareil | Combiné |
| Poids net [kg] | 80.00 | Type de plan de travail | Emboutie aux formes et angles arrondis - nettoyage d'entretien confortable |
| Puissance électrique [kW] | 15.000 | | |

Fiche technique

Dessin technique



Plaque de cuisson combinée

Modèle

Code SAP

00013578

FTLRD-88ET

Groupe d'articles

Grilles et plaques de cuisson

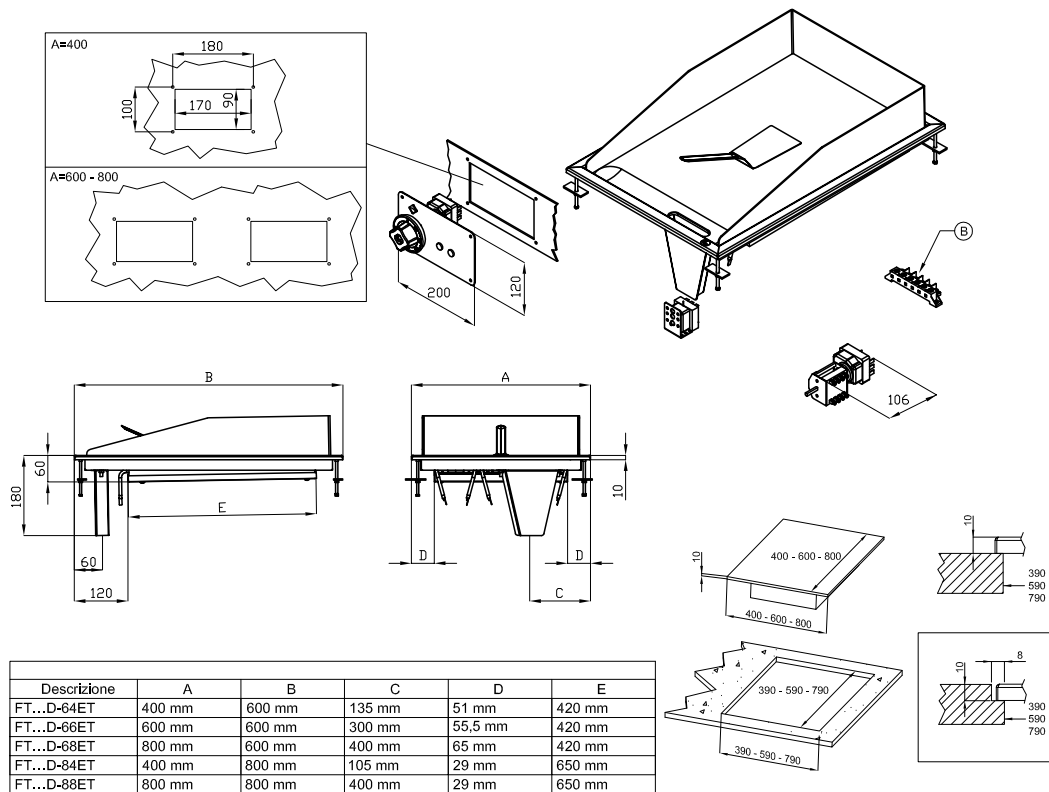

| | | | | | |
|---|------------|--|---|-----------------------|--|
| A | Data plate | | B | Electrical connection | |
|---|------------|--|---|-----------------------|--|

Fiche technique

Paramètres techniques



Plaque de cuisson combinée

| | | |
|-------------------|--------------------------|-------------------------------|
| Modèle | Code SAP | 00013578 |
| FTLRD-88ET | Groupe d'articles | Grilles et plaques de cuisson |

1. Code SAP:

00013578

2. Largeur nette [mm]:

800

3. Profondeur nette [mm]:

800

4. Hauteur nette [mm]:

220

5. Poids net [kg]:

80.00

6. Largeur brute [mm]:

830

7. Profondeur brute [mm]:

970

8. Hauteur brute [mm]:

540

9. Poids brut [kg]:

90.00

10. Type d'appareil:

Appareil électrique

11. Type de construction de l'appareil:

Drop-In

12. Puissance électrique [kW]:

15.000

13. Alimentation:

400 V / 3N - 50 Hz

14. Indice de protection d'enveloppe:

IPX5

15. Couleur de l'appareil:

Acier inoxydable

16. Matériel:

Inox

17. Indicateurs:

Voyants de marche et de préchauffement du four

18. Type de plan de travail:

Emboutie aux formes et angles arrondis - nettoyage d'entretien confortable

19. Matériau de la plaque supérieure:

Acier inoxydable

20. Épaisseur de la plaque supérieure [mm]:

14.00

21. Équipement standard pour l'appareil:

dodáváno s nerezovou škrabkou na čištění napečenin

22. Température maximale de l'appareil [° C]:

300

23. Température minimale de l'appareil [° C]:

50

24. Accès au service:

De l'avant en retirant le panneau avant

25. Thermostat de sécurité:

Oui

26. Dimensions de la planche à griller [mm x mm]:

800 x 800

27. Épaisseur de la planche à griller [mm]:

14.00

28. Tiroir de récupération de la graisse:

Oui

Fiche technique

Paramètres techniques



Plaque de cuisson combinée

| | | |
|---------------|--------------------------|-------------------------------|
| Modèle | Code SAP | 00013578 |
| FTLRD-88ET | Groupe d'articles | Grilles et plaques de cuisson |

29. Zones chauffantes indépendantes:

Contrôle séparé pour chaque zone de chauffage

31. Taille de la grille [mm x mm]:

680 x 760

30. Rebord amovible:

Oui

32. Type de surface de l'appareil:

Combiné